

日本産品質を海外の価格で

Taki 65-33/2, 2 ステージポンプ (ガソリン・経由エンジン)

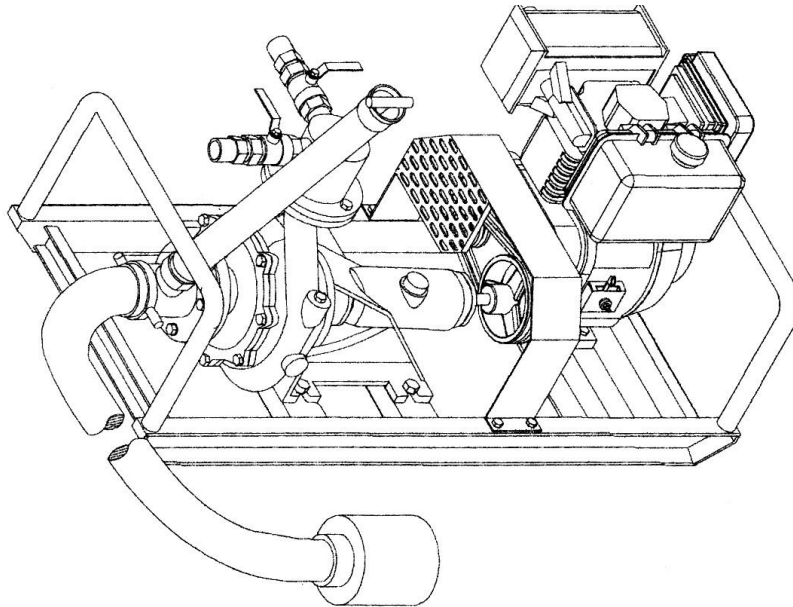

ポンプの仕様

エンジンタイプ	10HP 経由エンジン、手動スタート、3600 RPM、空気冷却。 又は、13HP ガソリンエンジン
泥水ポンプ	2次遠心カタイプ TAKI 65-33/2 出力 30m組み上げ時 1000ℓ/分、50m組み上げ時 600ℓ/分 最大圧 4 バール
重量	経由エンジン 156kg、ガソリンエンジン 146kg
水のホースセット	給水ホース 3 インチx4m * 送水ホース 1.5 インチx6m 流しホース 1.5 インチx4m * 調整可能
価格	FOB タイ 230,000 円 CIF 日本 290,000 円 通関・国内配達・消費税込 360,000 円
納期・納品	注文時 → 工場出荷 2 週間 → 運送 1 週間 → 通関・配達 1 週間
注文方法	メールで注文書を送ってください。見積書及び受け書を送ります。 下記口座へお振り込みを確認したら注文が成立します。支払い条件 100%先払い jes_trading_company@yahoo.co.jp シティバンク インターネット支店 普通口座 7639462 口座名 ファウラー・ジェームス